

FW370

**Sensore PIR via radio per
montaggio a soffitto
fino a 8m di altezza**



ISTRUZIONI DI INSTALLAZIONE

Ver. 1.0

CONFORMITA' DEL PRODOTTO

Il sensore FW370 è conforme ai requisiti essenziali delle direttive:

- 89/336/EC** EMC directive
- 73/23/EC** Low voltage directive modified by 93/68/EEC Low voltage directive
- 1999/5/CE** Direttiva del Parlamento Europeo e del Consiglio riguardante le apparecchiature radio e le apparecchiature terminali di telecomunicazione e il reciproco riconoscimento della loro conformità.

CARATTERISTICHE

- Avanzato sistema di sicurezza senza fili
- Tecnologia ASIC PIR a basso consumo
- Batteria al litio da 3Volt – ciclo di vita circa 4 anni
- Automatic Power Saver (APS)
- Frequenza 868MHz
- Trasmissione segnale condizioni di batteria bassa
- Modalità test per la copertura del PIR e segnale RF
- Portata fino a 1 km in open space
- Codice identificativo a 24 bit
- Montaggio fino a 8m di altezza
- Copertura 360° (diametro 20m) quando montato a 8m di altezza
- Sensore piroelettrico a quadruplo elemento
- Lente sferica rigida con copertura 360°
- Alta immunità RFI & EMI

NORME GENERALI DI SICUREZZA

Sicurezza delle persone



Leggere e seguire le istruzioni - Tutte le istruzioni per la sicurezza e per l'operatività devono essere lette e seguite prima che il prodotto sia messo in funzione.

Precauzioni particolari - Rispettare tassativamente l'ordine delle istruzioni di installazione e collegamento descritte nel manuale. Verificare le indicazioni riportate sulla targa di identificazione: esse devono corrispondere alla vostra rete elettrica di alimentazione ed al consumo elettrico. Conservate le istruzioni per una consultazione futura.



ATTENZIONE! Se l'apparecchiatura contiene batterie, queste possono costituire un rischio di scossa elettrica o di ustione dovuto all'elevata corrente di corto circuito. E' necessario attenersi alle seguenti precauzioni:

- Togliersi orologi, anelli, braccialetti o qualsiasi altro oggetto metallico
- Utilizzare oggetti con manici isolati
- Non appoggiare utensili o oggetti metallici sulle batterie
- Non tentare di modificare i cablaggi o i connettori delle batterie.

Sicurezza del prodotto

- Non posizionare in prossimità di liquidi oppure in un ambiente ad umidità eccessiva.
- Non lasciare penetrare del liquido o corpi estranei all'interno dell'apparecchiatura.
- Non ostruire le griglie di aerazione. Non sottoporre all'esposizione dei raggi solari oppure in prossimità di fonti di calore.

INFORMAZIONI SULL'AMBIENTE

Note per lo smaltimento del prodotto valide per la Comunità Europea



Questo prodotto è stato progettato e assemblato con materiali e componenti di alta qualità che possono essere riciclati e riutilizzati. Non smaltire il prodotto come rifiuto solido urbano ma smaltirlo negli appositi centri di raccolta. E' possibile smaltire il prodotto direttamente dal distributore dietro l'acquisto di uno nuovo, equivalente a quello da smaltire. Abbandonando il prodotto nell'ambiente si potrebbero creare gravi danni all'ambiente stesso. Nel caso il prodotto contenga delle batterie è necessario rimuoverle prima di procedere allo smaltimento. Queste ultime debbono essere smaltite separatamente in altri contenitori in quanto contenenti sostanze altamente tossiche. Il simbolo rappresentato in figura rappresenta il bidone dei rifiuti urbani ed è tassativamente vietato riporre l'apparecchio in questi contenitori.

L'immissione sul mercato dopo il 1° Luglio 2006 di prodotti non conformi al DLgs 151 del 25-07-05 (Direttiva RoHS RAEE) è amministrativamente sanzionato.



Smaltimento pile e batterie

Le pile e le batterie contengono sostanze nocive! Alla fine del loro ciclo di vita non devono essere smaltite con i rifiuti comuni, ma devono essere consegnate ad un centro di riciclaggio e smaltimento dei rifiuti autorizzato.

L'FW370 è un sensore IR via radio per montaggio a soffitto, completamente supervisionato che include un trasmettitore della serie FREEWAVE.

Il protocollo FREEWAVE, basato su un codice ID a 24 bit, permette di avere una comunicazione sempre sicura ed all'altezza delle aspettative. L'unità ricevente deve memorizzare il codice identificativo del sensore per poterlo poi riconoscere.

FW370 trasmette automaticamente un segnale di esistenza in vita ogni 12-14 minuti circa.

FW370 adotta il particolare meccanismo APS per il risparmio energetico: dopo ogni trasmissione di allarme il sensore rimarrà interdetto per 2 minuti circa. Durante questo tempo il sensore non effettua trasmissioni. Se, nel tempo di interdizione, il sensore non rileva movimenti nell'area di rilevazione, al termine dei 2 minuti sarà in grado di trasmettere un nuovo segnale di allarme a seguito di una nuova rilevazione PIR.

L'FW370 è equipaggiato con una speciale lente rigida. Questa lente è l'ultimo sviluppo nel campo della sicurezza ed è conforme a tutti i nuovi requisiti standard. Fornisce il diagramma di copertura ideale per montaggi a soffitto fino a 8m di altezza ed è immune ai raggi solari, alla luce alogena e alla luce fluorescente.

SEGNALI TRASMESSI

FW370 trasmette i seguenti segnali:

SUPERVISIONE – trasmissione periodica ogni 12~14 min ad indicare la presenza del sensore.

ALLARME – trasmissione di allarme dovuta alla rilevazione PIR.

BATTERIA BASSA – Ogni trasmissione radio comprende l'indicazione dello stato di carica della batteria. Se la tensione scende sotto la soglia di 2.4V, viene trasmesso il segnale di batteria scarica

SABOTAGGIO – Trasmissione di manomissione attivata in caso di apertura del coperchio

BATTERIA

Il dispositivo è alimentato da una batteria al litio da 3V. Quando la batteria raggiunge il livello di scarica preimpostato (2.4V), viene trasmesso il segnale di batteria scarica e da questo momento il rilevatore rimane funzionante per altri 30 giorni, entro i quali deve avvenire la sostituzione della batteria.

Batterie compatibili:
Size 2/3 CR 17345VLithium battery 3V
Modelli simili:
DL123A DURACELL Inc
CR123A SANYO Etc
CR123A GP

SOSTITUZIONE DELLA BATTERIA

- Rimuovere il coperchio frontale
- Togliere la vecchia batteria
- **Usare un cacciavite piatto per cortocircuitare momentaneamente i pin di JP2**
- Inserire la nuova batteria rispettando la polarità

RIMOZIONE COPERCHIO E SUPPORTO

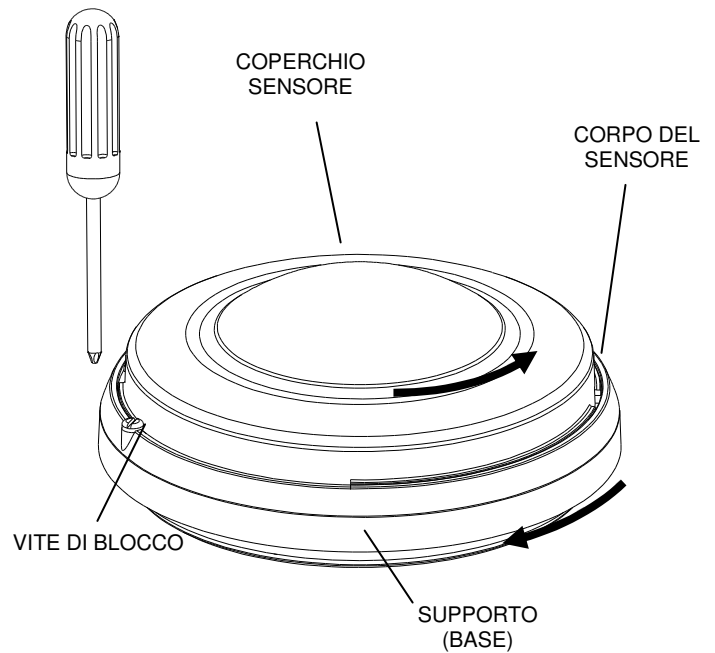

POSIZIONE DI MONTAGGIO

Scegliere la posizione più adatta per intercettare un intruso.

Evitare di installare il rilevatore in ambienti le cui caratteristiche costruttive potrebbero ridurre la portata operativa del dispositivo.

Per un'installazione ottimale attenersi a quanto segue:

- Non installare il rilevatore all'esterno o in luoghi soggetti a rapidi cambiamenti di temperatura
- Non installare il rilevatore nei pressi di condizionatori, ventilatori, termosifoni etc.
- Evitare raggi solari (o altre sorgenti di luce) diretti o riflessi
- L'aria deve essere pulita e priva di contaminanti. Non installare in luoghi dove potrebbe venire a contatto con acqua, vapore o olio.
- Scegliere attentamente la posizione di montaggio riferendosi al diagramma di rilevazione.

INSTALLAZIONE

- Svitare la vite di blocco di circa 5mm e tenendo il rilevatore in mano, sganciare la base ruotandola in senso antiorario
- Posizionare la base al soffitto e marcare i punti di fissaggio. Effettuare n.4 fori e fissare la base.
- Agganciare il rilevatore alla base ruotandolo in senso orario finché non si allineano le frecce marcate sulla base e sul rilevatore
- Avvitare infine la vite di blocco

IMPOSTAZIONI

Il jumper "PULSE" permette di selezionare il livello di sensibilità del rilevatore per il funzionamento in ambienti normali oppure ad alto rischio di falsi allarmi.

Posizione "1"

Questa configurazione è dedicata ad ambienti ove siano assenti forti correnti d'aria (posizione di default).

Posizione "AUTO"

Conteggio automatico degli impulsi. FW370 selezionerà automaticamente l'appropriato valore per il conteggio impulsi, a seconda dell'intensità del segnale rilevato. Questa configurazione è adatta per ambienti particolarmente critici.

APPRENDIMENTO DEL CODICE RADIO

Fare riferimento al manuale di installazione della centrale CROW e seguire la procedura di apprendimento dei codici ID dei sensori. Effettuare una trasmissione premendo e rilasciando il pulsante "tamper" del rilevatore. Assicurarsi che la centrale sia in modalità di apprendimento secondo manuale.

NOTA: Eseguire la procedura di apprendimento del codice radio prima di procedere con l'installazione.

INTENSITA' SEGNALE RF (RSSI)

La centrale FREEWAVE permette di controllare l'intensità del segnale RF di ogni trasmettitore per aiutare l'installatore a definire la posizione migliore del sensore dal punto di vista RF.

Il valore misurato varia tra 1 e 100, dove 100 indica il miglior segnale RF ricevuto. Se il valore del segnale è compreso tra 1 e 30, scegliere un'altra posizione per l'installazione del sensore.

NOTA: Fare riferimento al manuale di installazione della centrale FREEWAVE.

TEST DI PASSAGGIO

Premere il pulsante "TEST" (meno di 1 secondo) per avviare il "walk test" della durata di 1 minuto. In questa modalità il sensore non effettua trasmissioni e permette di verificare l'area di copertura. Ogni rilevazione è segnalata dall'accensione del LED rosso.

TEST DI TRASMISSIONE ALLARME

Premere il pulsante "TEST" per più di 2 secondi per avviare il test di trasmissione dell'allarme. In questa modalità verranno trasmessi 11 segnali ad intervalli di 6 secondi l'uno dall'altro. Ogni trasmissione è segnalata dall'accensione del LED rosso.

Questo test permette di attivare immediatamente la trasmissione dell'allarme ed esclude la limitazione di 2 minuti dovuta all'APS. Verificare che il display della centrale mostri, ad ogni trasmissione, l'allarme della zona associata al rilevatore.

TEST DI TRASMISSIONE SABOTAGGIO

Per effettuare una trasmissione di sabotaggio, premere e rilasciare l'interruttore "tamper" del rilevatore. Verificare che il display della centrale mostri il sabotaggio della zona associata al sensore e che il LED "TROUBLE" presente sulla tastiera sia acceso. Chiudere l'interruttore "tamper" per effettuare una trasmissione di ripristino.

ASPETTO DEL CIRCUITO STAMPATO



DIAGRAMMA DELLALENTE

VISTA DALL'ALTO



VISTA LATERALE

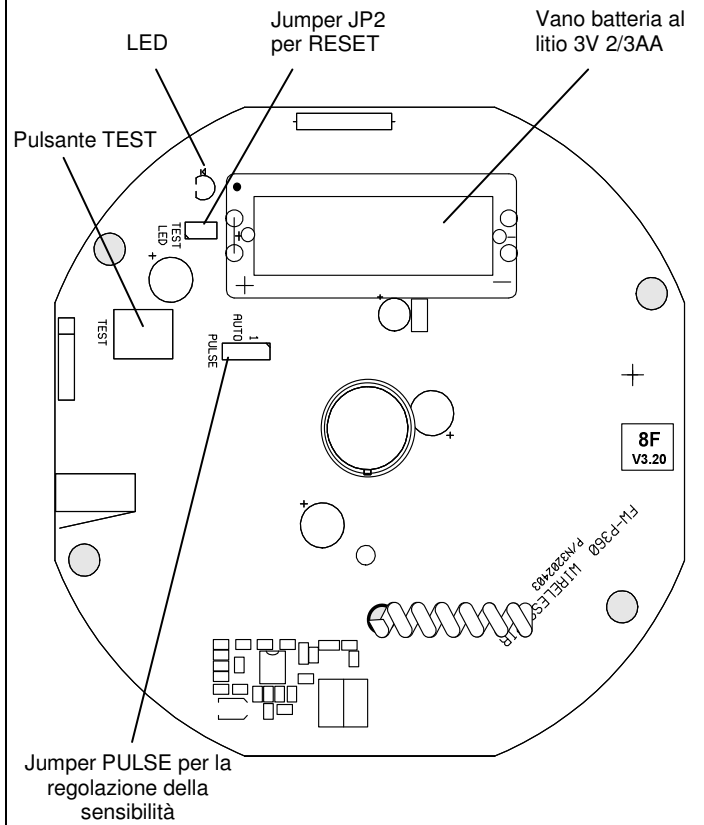
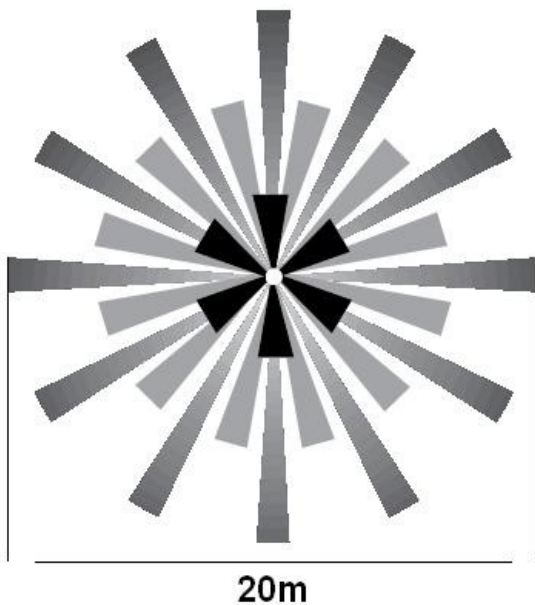

DIAGRAMMA DI COPERTURA

NOTA: La portata di rilevazione è il diagramma circolare al livello del pavimento. La portata effettiva è quella alla quale un intruso farà scattare l'allarme.

Se il rivelatore è installato ad un'altezza di 8m, l'effettiva portata di rilevazione è un cerchio di diametro 20m.

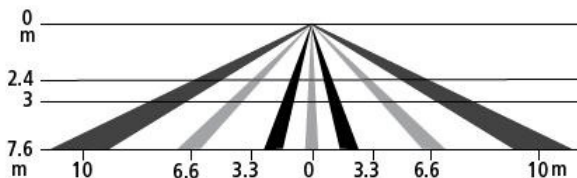
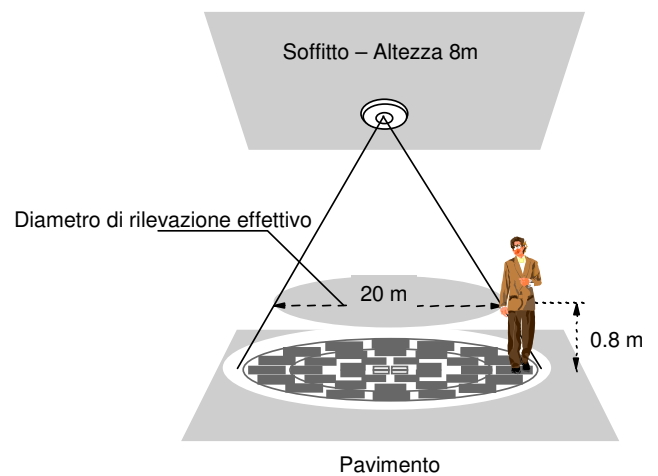

PARTI FW370

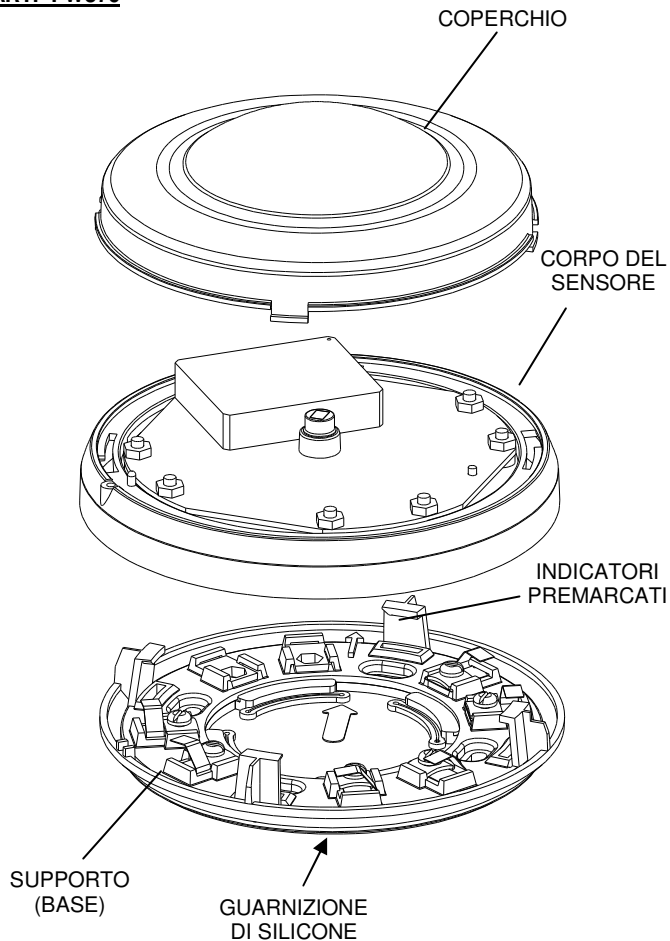

SPECIFICHE TECNICHE

Protocollo dati	FREEWAVE
Tipo modulazione	FSK (1 Frequency)
Frequenza	868.35MHz
Identificazione	Numero ID seriale - 24 bit
Eventi trasmessi	Allarme, Sabotaggio, Supervisione, Stato Batteria
Intervallo supervisione	12~14 min (random)
Metodo di rilevazione	PIR a quadruplo elemento (ASIC)
Velocità di rilevazione	0.3 ~ 1.5 m/sec
Tipo lente	Lente sferica rigida 360° (High Ceiling)
Portata radio	Fino a 1km in open space
Regolazione sensibilità	Jumper PULSE per selezione 'Normale' o 'Disturbato'
Batteria	Al Litio da 3V Tipo: xx123 Size: 2/3AA
Consumo	Standby: 10 µA Attivo: 16 mA
Power Saving	APS (Automatic Power Saver)
Modo Test	Walk Test & Trasmissione RF
Temperatura di funzionamento	da -10°C a +50°C
Dimensioni	131mm x 57mm
Peso	185g

Specifiche tecniche soggette a variazioni senza preavviso

CONDIZIONI DI GARANZIA

Questa garanzia ha validità di 2 anni a partire dalla data di acquisto assicurata solo dietro presentazione della fattura o scontrino rilasciati al cliente dal fornitore.

L'assistenza gratuita non è prevista per i guasti causati da:

-Uso improprio del prodotto, immagazzinamento inadeguato, cadute o urti, usura, sporcizia, acqua, sabbia, manomissione da personale non autorizzato del prodotto rispetto a quanto previsto nei manuali d'uso inclusi;

-Riparazioni, modifiche o pulizia effettuate da centri assistenza non autorizzati da DEATRONIC;

-Danni o incidenti la cui causa non può essere attribuita alla DEATRONIC, comprendenti e non limitati a fulmini, eventi naturali, alimentazione e ventilazione inadeguata.

CROW ELECTRONIC ENGINEERING LTD.

ISRAEL: 57 Hamelacha St., Holon 58855
Tel: 972-3-5569937 / 8 / 9
Fax: 972-3-5592981
E-mail: support@crow.co.il

USA: 2160 North Central Road,
Fort Lee, N.J. 07024
Tel: 1-800-GET CROW
or (201) 944 0005
Fax: (201) 944 1199
E-mail: crow@nisusa.net

AUSTRALIA: 429 Nepean HWY Brighton East Vic 3187
Tel: 61-3-9596 7222
Fax: 61-3-9596 0888
E-mail: crow@crowaust.com.au

POLAND: VIDICON 01-231 Warszawa
Ul. Plocka 17
Tel: 48 22 562 3000
Fax: 48 22 562 3030
E-mail: vidicon@vidicon.pl

LATIN AMERICA: CROW LATIN AMERICA
5753 NW 151ST.Street
MIAMI LAKES,
FL 33014 – USA
Tel: +1-305-823-8700
Fax: +1-305-823-8711
E-mail: sales@crowlatinamerica.com

ITALY: DEATRONIC
Via Giulianello 1/7
00178 ROMA, ITALY
Tel: +39-06-7612912
Fax: +39-06-7612601
E-mail: info@deatronic.com