

QUIPQUAD

RILEVATORE INFRAROSSO
PASSIVO CON IMMUNITÀ
ANIMALE FINO A 25kg



ISTRUZIONI DI INSTALLAZIONE

Ver 1.0

NORME GENERALI DI SICUREZZA

Sicurezza delle persone



Leggere e seguire le istruzioni –

Tutte le istruzioni per la sicurezza e per l'operatività devono essere lette e seguite prima che il prodotto sia messo in funzione.

Precauzioni particolari –

Rispettare tassativamente l'ordine delle istruzioni di installazione e collegamento descritte nel manuale. Verificare le indicazioni riportate sulla targa di identificazione: esse devono corrispondere alla vostra rete elettrica di alimentazione ed al consumo elettrico. Conservate le istruzioni per una consultazione futura.

Sicurezza del prodotto

Non posizionare in prossimità di liquidi oppure in un ambiente ad umidità eccessiva.

Non lasciare penetrare del liquido o corpi estranei all'interno dell'apparecchiatura.

Non ostruire le griglie di aerazione.

Non sottoporre all'esposizione dei raggi solari oppure in prossimità di fonti di calore.

INFORMAZIONI SULL'AMBIENTE

Note per lo smaltimento del prodotto valide per la Comunità Europea

Questo prodotto è stato progettato e assemblato con materiali e componenti di alta qualità che possono essere riciclati e riutilizzati. Non smaltire il prodotto come rifiuto solido urbano ma smaltirlo negli appositi centri di raccolta. E' possibile smaltire il prodotto direttamente dal distributore dietro l'acquisto di uno nuovo, equivalente a quello da smaltire. Abbandonando il prodotto nell'ambiente si potrebbero creare gravi danni all'ambiente stesso. Nel caso il prodotto contenga delle batterie è necessario rimuoverle prima di procedere allo smaltimento. Queste ultime debbono essere smaltite separatamente in altri contenitori in quanto contenenti sostanze altamente tossiche. Il simbolo rappresentato in figura rappresenta il bidone dei rifiuti urbani ed è tassativamente vietato riporre l'apparecchio in questi contenitori. L'immissione sul mercato dopo il 1° luglio 2006 di prodotti non conformi al DLgs 151 del 25-07-05 (Direttiva RoHS RAEE) è amministrativamente sanzionato.



CARATTERISTICHE

Il rilevatore QUIPQUAD utilizza una speciale lente ottica con un originale sensore piroelettrico a quadruplo elemento così da eliminare, per mezzo dell'innovativa tecnologia ASIC, i falsi allarmi causati da piccoli animali. Il QUIPQUAD fornisce un livello senza precedenti di immunità contro la luce visibile.

Il rilevatore offre una eccezionale capacità e stabilità di rilevazione per ogni installazione di sicurezza.

Il QUIPQUAD viene fornito con lente grandangolare con la funzione di immunità animale.

- Tecnologia per l'analisi intelligente delle dimensioni dei corpi
- Elettronica ASIC
- Immunità animale fino a 25kg
- Portata di rilevazione di 18m con lente grandangolare
- Compensazione della temperatura
- Design compatto per installazioni residenziali
- Regolazione contaimpulsivi
- Regolazione sensibilità
- Immunità ambientale
- Altezza di installazione da 1.8m a 2.4m senza necessità di calibrazione.
- Funzione LED

DIAGRAMMI DI RILEVAZIONE

Fig. 1 – Lente Grandangolare

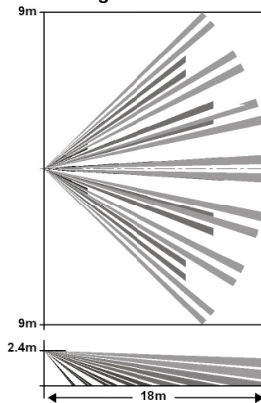
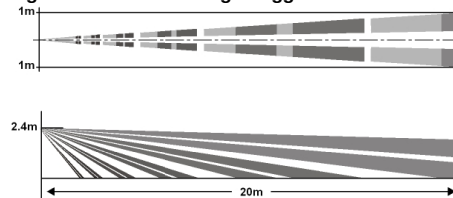

Fig. 2 – Lente Tenda Lungo Raggio – OPZIONALE



POSIZIONE DI MONTAGGIO

Scegliere la posizione migliore per intercettare un intruso. Vedere i diagrammi di rilevazione in fig. 1 e fig. 2. Il sensore QUIPQUAD è più sensibile al movimento trasversale mentre risulta meno sensibile al movimento radiale in direzione dello stesso.

Lente Tenda Lungo Raggio "QUIPKITLENS" - OPZIONALE

Se si richiede la funzione immunità animale, la lente tenda lungo raggio non può essere utilizzata. Soltanto con la lente grandangolare il sensore è PET IMMUNITY.

EVITARE LE SEGUENTI POSIZIONI

- Di fronte alla luce solare diretta
- Zone soggette a variazioni rapide di temperatura
- Aree con consistenti flussi d'aria

IMMUNITÀ AGLI ANIMALI

L'immunità animale è più efficace in presenza di roditori (altezza 5 ~ 12cm), gatti (altezza 5 ~ 35 cm), cani di piccola taglia (altezza 10 ~ 45cm). Quando un animale salta su un mobile, il QUIPQUAD può rilevarlo; è pertanto necessario regolare il dispositivo in modo da evitare tali condizioni. L'altezza di installazione ottimale per la migliore immunità animale è tra 2.1 e 2.4m - per cani di media taglia installare il sensore a circa 2.4m. Non inclinare il rivelatore verso il basso. Per la migliore immunità animale, limitare il campo di azione a 10 ~ 12m. Non è necessario impostare il jumper "PULSE" in posizione 2 o 3 per la funzione di immunità animale. Impostare il jumper in posizione 2 o 3 soltanto in ambienti particolarmente problematici.

Se mensole o altro entro 4.5m dal rilevatore hanno un'altezza tale da raggiungere, a meno di 0.5~1m, l'altezza di montaggio del rilevatore e l'animale può accedervi, l'immunità animale del sensore sarà ridotta. Scegliere pertanto con attenzione la posizione di montaggio dei rilevatori per evitare queste situazioni.

INSTALLAZIONE

Il rilevatore può essere montato a parete o ad angolo. Usare il supporto opzionale QUIPBRK per risolvere i problemi di posizionamento. Questo snodo consente di regolare l'orientamento orizzontale del rilevatore.

1. Per rimuovere il coperchio frontale, svitare la vite e delicatamente sollevare il coperchio. (fig. 3)
2. Per rimuovere la scheda elettronica, svitare attentamente la vite situata sulla scheda stessa. (fig. 7)
3. Aprire i fori premarcati per il montaggio e per il passaggio del cavo. (fig. 4)
4. Le rientranze circolari e rettangolari alla base inferiore sono i fori punzonabili per l'entrata del cavo. Si possono anche usare i fori di montaggio che non sono in uso per il passaggio del cavo all'interno del sensore. (fig. 4)
5. Montare la base del sensore al muro.
6. Rimontare la scheda elettronica ed effettuare i collegamenti alla morsettiere.
7. Rimettere il coperchio e avvitare la vite

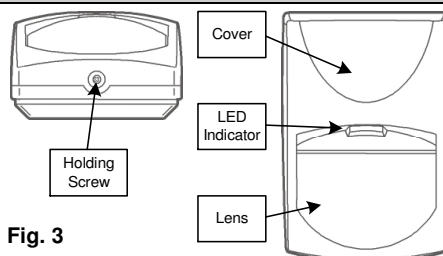

Fig. 3

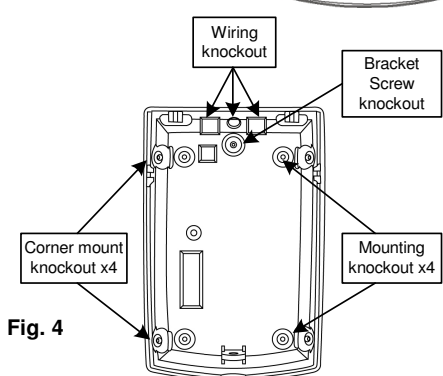

Fig. 4

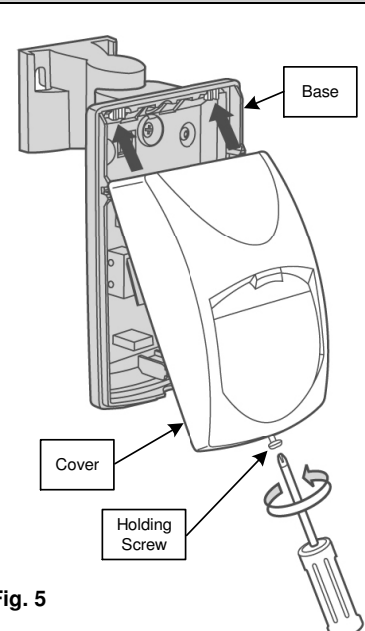
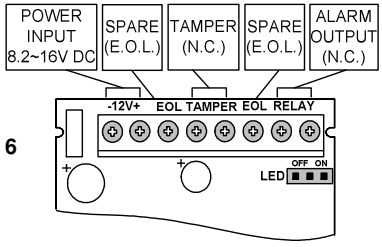







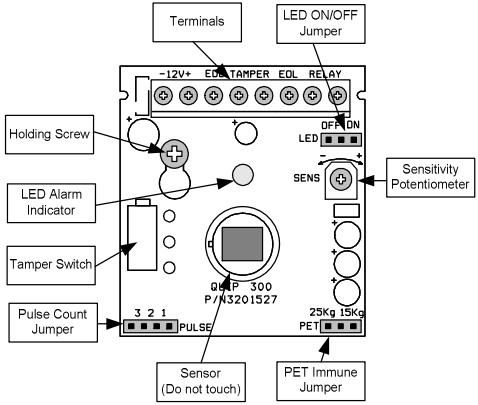
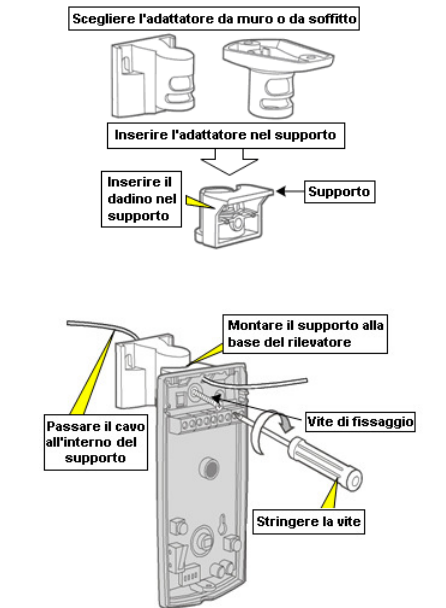
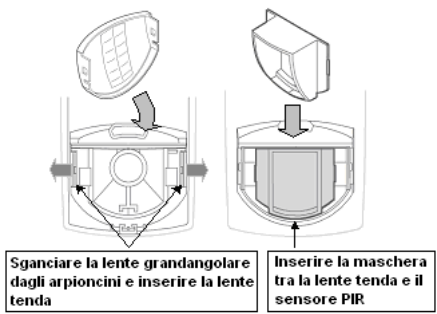

Fig. 5

MORSETTIERA	SEZIONE DEI CAVI RICHIESTA	IMPOSTAZIONI												
 <p>Fig. 6</p> <p>Terminale 1 - Marcato "-12V" Negativo tensione di alimentazione.</p> <p>Terminale 2 - Marcato "+12V" Positivo tensione di alimentazione 12V.</p> <p>Terminale 3 & 6 - Marcati "EOL" Terminali opzionali per la connessione di resistenze di fine linea.</p> <p>Terminali 4 & 5 - Marcati "TAMPER" Contatto normalmente chiuso dell'uscita antiapertura e antirimozione.</p> <p>Terminali 7 & 8 - Marcati "RELAY" Contatto normalmente chiuso relay di allarme.</p> <p>NOTA: Le posizioni "normalmente aperto" e "normalmente chiuso" sono da intendersi con sensore a riposo.</p>	<p>Usare #22 AWG (0.5 mm) o cavi con maggior diametro. La seguente tabella mostra la corrispondenza tra la sezione dei conduttori e la loro lunghezza dal rilevatore alla centralina.</p> <table border="1" data-bbox="574 201 1021 257"> <tr> <td>Lunghezza filo</td> <td>m</td> <td>200</td> <td>300</td> <td>400</td> <td>800</td> </tr> <tr> <td>Diametro filo</td> <td>mm</td> <td>.5</td> <td>.75</td> <td>1.0</td> <td>1.5</td> </tr> </table> <p>PROCEDURA DI TEST</p> <p>Una volta installato, il rilevatore deve essere provato a fondo per verificarne il corretto funzionamento. Attendere due minuti da quando si applica l'alimentazione 12V. Effettuare il test nell'area di copertura senza altre persone vicino.</p> <p>Test di passaggio</p> <ol style="list-style-type: none"> 1. Rimuovere il coperchio frontale. Verificare che il jumper "PULSE" sia in posizione "1" e che il LED sia abilitato. 2. Rimontare il coperchio. 3. Attraversare lentamente la zona di rilevazione. 4. Osservare se il movimento è stato rilevato guardando l'accensione del LED. 5. Attendere 5 sec. tra ogni prova per permettere al sensore di stabilizzarsi. 6. Dopo che il test di passaggio è stato completato, si può disabilitare il LED* e cambiare le impostazioni di sensibilità. 	Lunghezza filo	m	200	300	400	800	Diametro filo	mm	.5	.75	1.0	1.5	<p>JUMPER "PET"</p> <p>PET  Immunità animale fino a 15 kg</p> <p>PET  Immunità animale fino a 25 kg</p> <p>JUMPER "PULSE"</p> <p> PULSE In ambienti particolarmente problematici, la possibilità di avere falsi allarmi potrà essere ridotta abilitando il contaimpuls.</p> <p> PULSE Posizione "1": Alta sensibilità</p> <p> PULSE Posizione "2": Media sensibilità</p> <p> PULSE Posizione "3": Bassa sensibilità</p> <p>NOTA: Nel caso si utilizzi la lente tenda a lungo raggio impostare il jumper "PULSE" in posizione "2"</p> <p>JUMPER "LED"</p> <p>LED  LED abilitato</p> <p>LED  LED disabilitato</p>
Lunghezza filo	m	200	300	400	800									
Diametro filo	mm	.5	.75	1.0	1.5									
<p>REGOLAZIONE SENSIBILITA' PIR</p> <p>Usare il potenziometro per regolare la portata del rilevatore tra il 15% e il 100% (impostazione di fabbrica 57%). Ruotare il potenziometro in senso orario per aumentare la portata e in senso antiorario per ridurla.</p>  <p>Fig. 7</p>	<p>INSTALLAZIONE CON SUPPORTO QUIPBRK</p> 	<p>LENTE TENDA LUNGO RAGGIO</p> 												
<p>SPECIFICHE TECNICHE</p> <p>Metodo di rilevazione Sensore piroelettrico a quadruplo elemento</p> <p>Alimentazione 8.2 / 16 Vdc</p> <p>Corrente assorbita Riposo: 8mA (± 5%) Attivo con LED: 10mA (± 5%) Attivo senza LED: 6mA (± 5%)</p> <p>Portata di rilevazione 18m, regolabile</p> <p>Montaggio A parete o soffitto</p> <p>Contaimpuls Regolabile</p> <p>Tempo di allarme 2 sec</p> <p>Uscita di allarme N.C 28Vdc 0.1 A con resistenza di protezione di 10 Ohm in serie</p> <p>Interruttore Tamper N.C 28Vdc 0.1A con resistenza di protezione di 10 Ohm in serie - Aperto quando il coperchio è rimosso</p> <p>Tempo di Warm Up 120sec (± 5sec)</p> <p>Temperatura di Funzionamento -10°C / +50°C</p> <p>Umidità Max 95%</p> <p>Protezione RFI 30V/m 10 - 1000MHz</p> <p>Protezione EMI 50,000V di interferenze elettriche da fulmini o sovratensioni transitorie</p> <p>Dimensioni 90.5mm x 61mm x 37.5mm</p>	<p>GARANZIA</p> <p>Questa garanzia ha validità di 5 anni a partire dalla data di acquisto assicurata solo dietro presentazione della fattura o scontrino rilasciati al cliente dal fornitore. L'assistenza gratuita non è prevista per i guasti causati da:</p> <ul style="list-style-type: none"> -Uso improprio del prodotto, immagazzinamento inadeguato, cadute o urti, usura, sporcizia, acqua, sabbia, manomissione da personale non autorizzato del prodotto rispetto a quanto previsto nei manuali d'uso inclusi. -Riparazioni, modifiche o pulizia effettuate da centri assistenza non autorizzati da DEATRONIC -Danni o incidenti le cui causa non può essere attribuita alla DEATRONIC, comprendenti e non limitati a fulmini, eventi naturali, alimentazione e ventilazione inadeguata. <p>CONFORMITA' DEL PRODOTTO</p> <p>Il sensore QUIPQUAD è conforme ai requisiti essenziali delle direttive:</p> <p>89/336/CE Electromagnetic compatibility directive</p> <p>73/23/CE Low voltage directive modified by 93/68/EEC Low voltage directive</p>	<p>CONTATTI</p> <p>CROW ELECTRONIC ENGINEERING LTD.</p> <p>ISRAEL: 57 Hamelacha St., Holon 58855 Tel: 972-3-5569937 / 8 / 9 Fax: 972-3-5592981 E-mail: support@crow.co.il</p> <p>USA: 2160 North Central Road, Fort Lee, N.J. 07024 Tel: 1-800-GET CROW or (201) 944 0005 Fax: (201) 944 1199 E-mail: support@crowelec.com</p> <p>AUSTRALIA: 429 Nepean HWY Brighton East Vic 3187 Tel: 61-3-9596 7222 Fax: 61-3-9596 0888 E-mail: crow@crowaust.com.au</p> <p>POLAND: VIDICON SP. ZO. O. 15 Povazkowska St. 01 - 797 Warsaw Poland Tel: 48 22 562 3000 Fax: 48 22 562 3030 E-mail: vidicon@vidicon.pl</p> <p>LATIN AMERICA: CROW LATIN AMERICA 5753 NW 151ST. Street MIAMI LAKES, FL 33014 - USA Tel: +1-305-823-8700 Fax: +1-305-823-8711 E-mail: sales@crowlatinamerica.com</p> <p>ITALY: DEATRONIC Via Giulianello 1/7 00178 ROMA, ITALY Tel: +39-06-7612912 Fax: +39-06-7612601 E-mail: info@deatronic.com</p>												